

LEGGERE ATTENTAMENTE LE PRESENTI ISTRUZIONI

La legislazione vigente (D.L.vo 81:2008) attribuisce al datore di lavoro (utilizzatore) la responsabilità dell'identificazione e della scelta del DPI adeguato al tipo di rischio presente nell'ambiente di lavoro (caratteristiche del DPI e categoria di appartenenza). Pertanto è opportuno che venga verificata l'idoneità delle caratteristiche del presente modello alle proprie esigenze prima dell'impiego. Il datore di lavoro deve inoltre provvedere ad informare preliminarmente il lavoratore dei rischi dai quali il DPI lo protegge assicurando, se necessario, una formazione e/o l'addestramento circa l'uso corretto e l'utilizzo pratico del DPI. La presente Nota Informativa deve essere conservata per tutta la durata del DPI in uso.

Ente di certificazione ANCCP numero di notifica europeo 0302

Il Dispositivo è sottoposto al controllo della produzione di DPI di III categoria dallo stesso Organismo Notificato di certificazione CE di Tipo (n. 0302)

<p>Completo antincendio composto da uno dei seguenti Giaccioni:</p> <ul style="list-style-type: none"> - GIACCONE PRO IRS - GIACCONE PRO MAX IRS - GIACCONE OMEGA IRS - GIACCONE OMEGA MAX IRS <p>da abbinare obbligatoriamente a:</p> <ul style="list-style-type: none"> - SOVRAPANTALONE PRO o (in alternativa) - SOVRAPANTALONE PRO MAX <p>Categoria = III^A Taglie: S - M - L - XL - 2XL - 3XL</p>	<p>Composizione:</p> <p>COMPOUND LIBERTY:</p> <ul style="list-style-type: none"> - Tessuto Esterno: 93% Meta Aramidico - 5% Para Aramidico - 2% Antistatico - Strato Funzionale: Membrana 2030 Bico - Feltro 100% Aramidico Riciclato Trapuntato a Fodera 50% Aramidico - 50% Viscosa Fr <p>DISPOSITIVO IRS: Composizione: aramidico Art: 141253 Cert: 2014-4120-2</p>
--	---

IMPIEGO Gli indumenti oggetto della presente nota informativa rispondono alle specifiche contenute nelle norme europee:

Regolamento (UE) 2016/425: regolamento europeo sui dispositivi di protezione individuale

CON DISPOSITIVO CINGHIA IRS SAF-TEX SYSTEM SLACCIATO E CORRETTAMENTE RIPOSTO NELLA COULISSE D'ALLOGGIO e ASOLE APERTURA

CORRETTAMENTE CHIUSE:

UNI EN ISO 13688:2022 (Requisiti generali di innocuità, ergonomia e taglie)

UNI EN 469:2020 (Indumenti di protezione per vigili del fuoco – requisiti prestazionali per indumenti di protezione per la lotta contro l'incendio)

UNI EN 1498-5:2018 (Indumenti che consentono di dissipare le cariche elettrostatiche accumulate, utilizzate come parte di un sistema di messa a terra totale, per evitare l'insnesco di incendi nelle situazioni in cui l'energia di ignizione di una atmosfera esplosiva sia > 0,016 mJ.

CON DISPOSITIVO CINGHIA IRS SAF-TEX SYSTEM CORRETTAMENTE ALLACCIATO:

UNI EN ISO 13688:2022 (Requisiti generali di innocuità, ergonomia e taglie)

UNI EN 469:2020 (Indumenti di protezione per vigili del fuoco – requisiti prestazionali per indumenti di protezione per la lotta contro l'incendio)

UNI EN 1498:2007 (Dispositivi individuali per la protezione contro le cadute - Cinghie di salvataggio)

UNI EN 358:2019 (Dispositivi di protezione individuale per il posizionamento sul lavoro e la prevenzione delle cadute dall'alto - Cinture e cordini di posizionamento sul lavoro o trattenuta)

LIMITI DI IMPIEGO Quando in uso il sistema integrato "CINGHIA IRS SAF-TEX SYSTEM" o comunque quando le asole di alloggiamento di tale sistema sono aperte o ancora quando il moschettoni di allaccio della cinghia è esposto, il completo **perde la sua funzione anti statica secondo UNI EN 1149**. È espressamente consigliato evitare l'uso della cinghia IRS SAF-TEX System in quelle condizioni dove la parte metallica esposta potrebbe innescare deflagrazioni (ad es. spazi confinati con esalazioni gassose infiammabili).

Gli indumenti oggetto della presente nota informativa NON sono adatti per l'attraversamento delle fiamme e nelle situazioni dove è prevedibile il rischio di intrappolamento nelle fiamme, impieghi in atmosfere esplosive, aggressioni chimiche (acidi, solventi ecc.), aggressioni meccaniche (taglio, perforazioni ecc.) e per tutti gli impieghi non menzionati nella presente nota informativa

AVVERTENZE Gli indumenti che fanno parte di un completo devono essere sempre indossati insieme. La protezione contro i rischi indicati nella presente nota informativa non viene assicurata se gli indumenti vengono utilizzati singolarmente. I capi limitano la protezione a tronco, braccia e gambe; sono escluse testa, mani e piedi. Gli indumenti offrono protezione solamente per la parte del corpo effettivamente ricoperta pertanto deve essere integrata, in funzione della destinazione d'uso, con DPI idonei per la protezione della testa, delle mani e dei piedi. Il completo per Vigili del Fuoco non presenta particolari problemi di compatibilità con altri DPI anche se tale compatibilità va verificata dal datore di lavoro al momento della scelta.

Le caratteristiche di sicurezza indicate vengono garantite solo se gli indumenti sono di taglia adeguata, correttamente indossati, allacciati e in perfetto stato di conservazione.

Nella scelta della taglia, assicurarsi che collo, braccia fino ai polsi e gambe fino alle caviglie siano protetti e coperti dall'indumento e che le parti del corpo non protette hanno bisogno di DPI aggiuntivi per dare la protezione totale

Prima di ogni utilizzo effettuare un controllo visivo per accertare che i dispositivi siano in perfette condizioni, integri e puliti; qualora gli indumenti non fossero integri (scuciture, rotture o forature) procedere alla sostituzione; nel caso siano stati imbrattati anche solo superficialmente con liquidi chimici o infiammabili si raccomanda l'immediata sospensione del loro utilizzo e l'avvio delle operazioni di pulizia ove possibile o di sostituzione in tutti gli altri casi. I dispositivi con livello 1 di resistenza evaporativa (Z1) devono avere un tempo di utilizzo continuativo limitato, in funzione delle sollecitazioni termiche e in rapporto al tipo di attività effettuata e comunque non superiore ad un'ora continuativa di utilizzo.

In caso di umidità o penetrazione di umidità all'interno o all'esterno del capo, questa potrebbe avere effetto sulle performance del capo stesso, differenti da quelle del capo in condizioni asciutte. Dopo l'uso, far asciugare il capo in caso sia umido

NOTA: più informazioni sulla selezione, uso e mantenimento sono date nella CEN/TR 14560:2018

La persona che indossa DPI che dissipano le cariche elettrostatiche deve essere opportunamente collegata a terra e la resistenza tra la persona e la terra deve essere minore di 10⁸ Ω per esempio indossando calzature idonee a questo scopo. Gli indumenti di protezione che dissipano le cariche elettrostatiche non devono essere aperti o tolti in presenza di atmosfere infiammabili o esplosive, o quando si maneggiano sostanze infiammabili o esplosive, non devono essere utilizzati in atmosfere arricchite di ossigeno se non previa approvazione del responsabile della sicurezza. La capacità degli indumenti di dissipare le cariche elettrostatiche può essere influenzata da usura, lacerazioni, lavaggio e contaminazione.

Gli indumenti di protezione che dissipano le cariche elettrostatiche devono coprire in modo permanente tutti i materiali non conformi durante l'utilizzo normale (anche piegandosi e compiendo movimenti), devono essere indossati nelle zone 1, 2, 20, 21 e 22 previste dalle norme EN 60079-10-1 e EN 60079-10-2 in cui l'energia di ignizione di una atmosfera esplosiva sia > 0,016 mJ. La ditta declina ogni responsabilità per eventuali danni o conseguenze, derivanti da un uso improprio, o nel caso in cui i dispositivi abbiano subito modifiche di qualsiasi genere.

Tutte le chiusure con nastro a strappo sia del Giaccone che del Sovrapantalone devono essere accuratamente chiuse (asola con uncino) sia durante le operazioni per il quale il completo è certificato, sia durante il ciclo di lavaggio e asciugatura.

ESEMPIO DI ETICHETTA

SAFCO ITALIA SRL
Completo antincendio composto da:
Giaccone PRO IRS
Il Giaccone PRO IRS è da indossare obbligatoriamente con Sovrapantalone PRO

"Per la vostra sicurezza ispezionare gli indumenti per rilevare danni evidenti."

DPI di III categoria

UNI EN ISO 13688:22

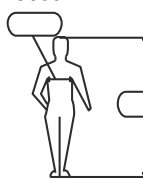

UNI EN 1149-5:2018







UNI EN 469:2020



TAGLIA S **22/11** **CE** **0302**

COMPOUND LIBERTY:
Tessuto Esterno: 93% Meta Aramidico - 5% Para Aramidico - 2% Antistatico
Strato Funzionale: Membrana 2030 Bico
Feltro 100% Aramidico Riciclato Trapuntato a Fodera 50% Aramidico - 50% Viscosa Fr

La re-impregnazione dev'essere fatta dopo max. 4 cicli di lavaggio

← Fabbricante

← Categoria del DPI

← pittogramma protezione per Vigili del Fuoco

← livelli di prestazione

← marcatura CE e organismo notificato per la sorveglianza

← simboli di manutenzione

CONSERVAZIONE
Conservare il capo nell'imballo originale in luogo fresco e asciutto, non polveroso, lontano da fonti di calore e al riparo dalla luce.

SMALTIMENTO
Se gli indumenti non sono stati contaminati con sostanze o prodotti particolari possono essere smaltiti come normali rifiuti tessili, altrimenti attenersi alle prescrizioni legislative vigenti per i rifiuti speciali

MANUTENZIONE

60 Temperatura massima di lavaggio 60°C

 Non candeggiare

 Asciugare in tamburo. Temperatura max. 60°C

 Stirare con temperatura massima di 150°C

 Non lavare a secco.

IMBALLO
Il completo è imballato in una busta provvista di etichetta e nota informativa. La dichiarazione di conformità è allegata a questa nota informativa.

INDICAZIONI PER LA PULIZIA

ATTENZIONE: Rimuovere dispositivo Cinghia IRS SAF-TEX SYSYEM prima di lavare il capo. Si consiglia di seguire le istruzioni di manutenzione riportate nella nota informativa riposta all'interno della confezione della Cinghia Irs. Usare la cerniera di ispezione nella parte bassa del retro gel Giaccone per facilitarne l'estrazione e il corretto riposizionamento. Raccomandiamo il lavaggio in lavatrice domestica seguendo accuratamente le seguenti istruzioni:

- Svuotare tutte le tasche prima del lavaggio
 - **Chiudere accuratamente tutte le chiusure** sia tramite zip sia con nastro a strappo.
 - Eventualmente coprire la parte del nastro a strappo scoperta, in particolare la parte a uncino, per evitare abrasione del tessuto esterno e evitare di accumulare eventuali fibre non ignifughe.
 - Lavare il capo sul dritto, tessuto esterno all'esterno e bande visibili.
 - Lavare separatamente da altri capi, si suggerisce di lavare singolarmente evitando di caricare la lavatrice sopra i 2/3 della propria capacità
 - Selezionare ciclo di lavaggio con prelavaggio e settare la temperatura a 60°C. Usare un normale detergente per capi colorati in commercio. **NON USARE DETERSIVI O AMMORBIDENTI INTACCANTI**
 - Impostare tre cicli di risciacquo
 - Centrifugare ad intervalli
 - Processo di asciugatura: capovolgere il capo con la fodera all'esterno (bande non visibili) e chiusure nastro a strappo/zip sempre chiuse, asciugare alla temperatura massima di 60°C
 - Una volta completato il primo ciclo di asciugatura rigirare il capo (con tessuto esterno verso l'esterno) e procedere con lo stesso programma di asciugatura utilizzato precedentemente.
 - Stirare alla temperatura massima di 150°C senza vapore, coprire con un panno le bande rifrangenti e stare attenti a non scaldare il nastro a strappo per non comprometterne la funzione
 - Se il tessuto esterno del completo perde la sua funzione anti-acqua è necessario re-impregnare il capo. Normalmente è consigliata la re-impregnazione dopo il quarto ciclo di lavaggio.
- Modalità di re-impregnazione:
prodotti utilizzati e concentrazioni:
reaphob wwc 100 g/l
fluowet ud liq. 0.3 g/l
acido acetico 1 g/l
assorbimento: 65%
polimerizzazione a 165°C x 90 sec.
Dopo la prima re-impregnazione ripetere da capo i lavaggi e i relativi cicli di re-impregnazione

ATTENZIONE: I capi sono testati a 4 cicli di lavaggio prima della re-impregnazione, si consiglia tuttavia di verificare la repellenza del tessuto esterno dopo ogni ciclo di lavaggio per garantire la massima protezione.

Se fosse necessaria una pulizia più intensiva del capo perché andato in contatto con agenti di difficile rimozione come olio e grasso si consiglia di rivolgersi a lavanderie specializzate, consigliamo di aumentare i cicli di risciacquo per evitare residui chimici infiammabili e si consiglia la re-impregnazione dopo il singolo lavaggio. Pulire delicatamente con percloroetilene le zone maggiormente intaccate.

PRESTAZIONI

UNI EN 469:2020	requisiti	risultati
propagazione limitata di fiamma (UNI EN ISO 15025 metodo A accensione superficiale) prima e dopo i lavaggi		
avanzamento fiamma	NO	Pass
formazione buchi	NO	
residui infiammati	NO	
persistenza della fiamma	< 2 s	
incandescenza residua	< 2 s	Indice 3
resistenza al calore da contatto (EN ISO 12127-1) prima e dopo i lavaggi	≥10 s	Pass
resistenza al calore convettivo (EN 367) prima e dopo i lavaggi	HTI ₂₄ ≥13 s HTI ₂₄ -HTI ₁₂ ≥4 s	Livello 2
resistenza al calore radiante (ISO 6942) prima e dopo i lavaggi	RHTI ₂₄ ≥18 s RHTI ₂₄ -RHTI ₁₂ ≥4 s	Livello 2
resistenza a trazione dopo esposizione a calore radiante (ISO 6942, UNI EN ISO 13934-1) prima e dopo i lavaggi	≥450 N	Pass
variazioni dimensionali e di aspetto a 180° (ISO 17493)	≤ 5% - Il materiale non deve fondere, gocciolare o accendersi	Pass
Resistenza al calore del filato cucirino	Nessuna fusione a 260 °C	Pass
resistenza alla trazione (UNI EN ISO 13934-1) dopo i lavaggi	≥ 450 N • del tessuto • delle cuciture strutturali	Pass
resistenza alla lacerazione (UNI EN ISO 13937-2) dopo i lavaggi	≥ 30 N	Pass
penetrazione di prodotti chimici (EN ISO 6530) Acido Solforico O-Xilene	nessuna penetrazione repellenza ≥80%	Pass
resistenza alla penetrazione d'acqua dopo i lavaggi	≥20 kPa	Livello 2
resistenza evaporativa (EN 13092) dopo i lavaggi	≤30 m ² Pa/W	Livello 2
Area materiale fluorescente	≥0.20 m ²	Pass
Area materiale retroriflettente	≥ 0.13 m ²	Pass
UNI EN ISO 13688:2022	requisiti	risultati
Determinazione pH	3,5<pH<9,5	Pass
Determinazione ammine aromatiche cancerogene	Non rilevabile	Pass
Variazione dimensionale	± 3%	Pass
UNI EN 1149-5:2018 (vedere paragrafo impiego)	requisiti	Risultati
tempi di semi-attenuazione della carica (UNI EN 1149-3)	T ₅₀ < 4s	Pass

DICHIARAZIONE DI CONFORMITA' UE

La dichiarazione di conformità è allegata alla presente nota informativa

SIGNIFICATO DELLA MARCATURA:  è garanzia di libera circolazione nel commercio dei prodotti e delle merci nell'ambito della Comunità Economica Europea. La marcatura CE sul prodotto significa che il prodotto soddisfa i requisiti essenziali previsti dal Regolamento (UE) 2016/425.

ISTRUZIONI DEL FABBRICANTE

READ THESE INSTRUCTIONS CAREFULLY

The current legislation (D.L.vo 81: 2008) assigns to the employer (user) the responsibility for the identification and selection of the PPE appropriate to the type of risk present in the work environment (characteristics of the PPE and category). Therefore, it is advisable to verify the suitability of this model to the own needs before the use. The employer has also to inform preliminarily the worker about the risks the PPE protects to, ensuring, if necessary, formation and / or training about the proper and practical use of PPE. This Informative Note must be kept for the entire duration of the PPE in use.

Notified body ANCCP European notification number 0302
PPE under the control by the same/ of the Notified Body: 0302

<p>Complete composed by one of following Jackets:</p> <ul style="list-style-type: none"> - JACKET PRO IRS - JACKET PRO MAX IRS - JACKET OMEGA IRS - JACKET OMEGA MAX IRS <p>To be worn mandatory with:</p> <ul style="list-style-type: none"> - TROUSERS PRO <p>Or alternatively</p> <ul style="list-style-type: none"> - TROUSERS PRO MAX <p>Category = III^A Sizes: S - M - L - XL - 2XL - 3XL</p>	<p>Composition:</p> <p>COMPOUND LIBERTY:</p> <ul style="list-style-type: none"> - Outer Shell: 93%Meta Aramide 5%Para Aramide 2%Antistatic Fiber - Moisture Barrier: Membrane 2030 Bico - 100% Recycled Felt quilted with 50%Aramide 50%Viscose Fr Lining <p>IRS Belt: aramide composition Code: 141253 Cert. No.: 2014-4120-2</p>
--	---

USE The garments covered by this informative note meet the specifications contained in the European standards:
WITH UNSHEATED BELT IRS SAF-TEX SYSTEM AND CORRECTLY STORED IN ITS COULISSE DEFAULT PLACE AND FASTENERS CLOSED PROPERLY.

EN ISO 13688:2013/A1:2021 General requirements for safety, ergonomics and sizes

EN 469:2020 Protective garments for fire fighters – performance requirements for protective clothing for fire fighting

EN 1149-5:2018 Garments that allow to dissipate the accumulated electrostatic charges, used as part of a total earthing system, to avoid the ignition of fires in situations where the ignition energy of an explosive atmosphere is > 0.016

WITH IRS SAF-TEX SYSTEM FASTENED APPROPRIATELY

EN ISO 13688:2013/A1:2021 General requirements for safety, ergonomics and sizes

EN 469:2020 Protective garments for fire fighters – performance requirements for protective clothing for fire fighting

EN 1498:2006 (Personal fall protection equipment - Rescue loops)

EN 358:2018 (Personal protective equipment for work positioning and prevention of falls from a height - Belts and lanyards for work positioning or restraint)

ATTENTION: when in use the device "IRS SAF-TEX BELT" or in the case of open fasteners of belt slots or the carabiner is exposed, the complete is not covered by EN 1149 antistatic requirements. Is explicitly recommended to avoid the IRS SAF-TEXT SYSTEM application in high-risk explosion places (i.e. confined space with gas fumes). It's fundamental an appropriately risk assessment evaluation to avoid injuries before the operation.

You can find the complete instructions as use, wearing, care and inspection on the IRS BEL informative note stored inside the packaging of IRS BELT.

LIMITS OF USE: The garments covered by this informative note are NOT suitable for crossing the flames and in situations where it is foreseeable the risk of entrapments in flames, use in explosive atmospheres, chemical attack (acids, solvents, etc..) mechanical actions (cutting, drilling etc.) and for all purposes which are not mentioned in this note.

WARNINGS The garments which are part of a complete must always be worn together. The protection against the risks indicated in this information note is not ensured if the garments are used individually. The garments limit protection to the trunk, arms and legs; head, hands and feet are excluded. The garments offer protection only for the part of the body actually covered therefore it must be integrated, according to the intended use, with suitable PPE for the protection of the head, hands and feet. The Fire Brigade suit does not present any particular compatibility problems with other PPE even if such compatibility must be verified by the employer at the time of the choice. Choose the correct size checking the protection and covering of neck, arms to the wrist and legs to the ankles. Zones uncovered must be protected by suitable PPE to guarantee the total body protection.

The safety features indicated are guaranteed only if the clothing is of an adequate size, properly worn, connected and in perfect condition. Before each use, carry out a visual inspection to ensure that the devices are in perfect condition, undamaged and clean; if the garments are not intact (stitching, breaks or punctures) proceed with the replacement; if they have been soiled even superficially with chemical or flammable liquids, immediate suspension of their use and the start of cleaning operations where possible or replacement in all other cases is recommended. Devices with level 1 of evaporative resistance (Z1) must have a limited continuous use time, depending on the thermal stresses and in relation to the type of activity carried out and, in any case, not exceeding one continuous hour of use.

The garment protection could be affected in humid condition or humidity absorbed inside the garment. Dry the garment after the usage if wet

NOTE: more information about selection, usage and maintenance are reported on CEN/TR 14560:2018

The person who wears PPE that dissipate electrostatic charges must be properly grounded and the resistance between the person and the ground must be less than 108 Ω, for example by wearing appropriate footwear for this purpose. Protective clothing that dissipates electrostatic charges must not be opened or removed in the presence of flammable or explosive atmospheres, or when handling flammable or explosive substances, they must not be used in oxygen-enriched atmospheres unless approved by the safety officer. Clothing's ability to dissipate electrostatic charges can be affected by wear, tear, washing and contamination

Protective clothing that dissipates electrostatic charges must permanently cover all non-compliant materials during normal use (including bending and making movements), they must be worn in zones 1, 2, 20, 21 and 22 required by EN standards 60079-10-1 and EN 60079-10-2 in which the ignition energy of an explosive atmosphere is > 0.016 mJ.

The company declines all responsibility for any damage or consequences, arising from improper use, or in the event that the devices have undergone changes of any kind.

Close accurately all the hook and loop fasteners of Jacket and Trousers in operation condition and also for washing and drying procedures.

LABEL SAMPLE

Item's code =>

Size chart UNI
EN ISO 13688=>

Warning to consult the instruction and the size indication =>

Composition =>



SAFCO ITALIA SRL
Firefighting complete composed by: Jacket PRO IRS
Jacket PRO IRS must be worn mandatory with Trousers PRO
For your safety, garments shall be inspected regularly for obvious damage.

PPE of III category

EN ISO
13688:13/A1:21

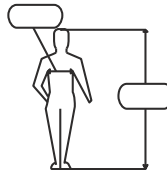

EN
1149-5:2018



EN 469:2020



X2 Y2 Z2

SIZE S



22/11

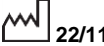

CE







0302



COMPOUND LIBERTY:
Outer Shell: 93%Meta Aramide 5%Para Aramide 2%Antistatic Fiber
Moisture Barrier: Membrane 2030 Bico
100% Recycled Felt quilted with 50%Aramide 50%Viscose Fr Lining

Re-impregnation shall be done after max. 4 washing cycles

← Manufacturer

← PPE Category

← Pictogram fire-fighting protection

← Level of protection

← CE marking and notified body for the supervision

← Care instruction symbols

STORAGE

Store the garment in its original packaging in a cool, dry, non-dusty place, away from heat sources and away from light.

DISPOSAL

If the garments were not contaminated with substances or particular products, can be disposed as normal waste textile, otherwise comply with applicable disposal regulations for special waste.

CARE INSTRUCTION:



Max. temperature of wash 60°C



Do not bleach



Dry in drum at max. 60°C



Iron with max. temperature of 150°C



Do not dry clean.

PACKING

The complete is packaged in plastic bag with label and informative note inside. The declaration of conformity is attached to this informative note.

CARE INSTRUCTIONS:

ATTENTION: Remove the IRS SAF-TEX SYSTEM belt before washing. Belt care instructions are reported on informative note posed inside the packaging. Anyway, it is suggested to use the zip fastened on the bottom back side of Jacket to facilitate the access and replacement of belt.

Domestic wash suggested with the below recommendations:

- Empty all the pockets before wash
 - **Close accurately all the fasteners** with zip and hook and loop.
 - Close the hook fasteners side, if necessary, to avoid inflammable residual fiber accumulation.
 - Wash the garments with shell material outside and reflective tape visible.
 - Handle separately from other garments. Load max. 2/3 of washing machine capacity.
 - Select care cycle with prewash and set washing temperature at 60°C. Use a commercially available detergent for colored cloth. **However: do not use any heavy-duty detergent or softener!**
 - Carry out three rinse cycles
 - Spinning is to be carried out at intervals.
 - Drying procedure: Turn the garments (the lining has to be external) and all the fasteners must be closed. Max. drying temperature 65°C.
 - Once completed the first drying step turn again the clothes with outer shell externally and complete the drying setting the same drying cycle like the first one.
 - Ironing at max. temperature of 150°C without steam (use a cloth to cover the stripes to protect the retro-reflecting material).
 - If the outer shell loses the water repellency effect impregnation is needed. Basically, the re-impregnation has to be done after 2 washing cycles.
- Impregnation treatment:
products and concentration: reaphob wwc 100 g/l
fluowet ud liq. 0.3 g/l
acetic acid 1 g/l
absorbition: 65%
polimerization at 165°C x 90 sec
After first re-impregnation repeat as new the washing cycles e relaiace re-impregnation cycles.

ATTENTION: Our clothes are tested after 4 washing cycles so the re-impregnation could resist more, but to guarantee the maximum protection to outer shell repellency has to be checked after each washing cycle.

If needed intensive cleaning of the garment to remove oil or grease you should contact specialist laundries, we recommend to increase the rinsing cycles to avoid flammable chemical residues and we recommend re-impregnation after each single wash. Gently clean the most affected areas with perchloroethylene.

PERFORMANCES

EN 469:2020	Requirements	Results
Limited flame spread (UNI EN ISO 15025 method A superficial ignition) before and after washes		
Flame progression	NO	Pass
Holes forming	NO	
Inflamed residues	NO	
Persistence of the flame	< 2 s	
Residual glow	< 2 s	
Contact-resistance (EN ISO 12127-1) before and after washes	≥10 s	Pass
Heat resistance -Flame (EN 367) before and after washes	HTI ₂₄ ≥13 s HTI ₂₄ -HTI ₁₂ ≥4 s	Level 2
Heat resistance - Radiation (ISO 6942) before and after washes	RHTI ₂₄ ≥18 s RHTI ₂₄ -RHTI ₁₂ ≥4 s	Level 2
Tensile strength after radiation (ISO 6942, UNI EN ISO 13934-1) before and after washes	≥450 N	Pass
Dimensional change and aspect change at 180° (ISO 17493)	≤ 5% - - The material must not melt, drip or ignite	Pass
Tensile strength (UNI EN ISO 13934-1) after washes		
fabric	≥ 450 N	Pass
main seams	≥ 300 N	
Tear strength (UNI EN ISO 13937-2) after washes	≥ 30 N	Pass
Chemical liquid penetration (EN ISO 6530) After washes		
Sulfuric acid	NO PENETRETIION and REPELLENCY ≥80%	Pass
O-Xilene		
Water penetration resistance After washes	≥20 kPa	Level 2
Retro reflective material area	>0.13m ²	Pass
Fluorescent material area	≥0.20 m ²	Pass
Water-vapour resistance (EN 13092) After washes	≤ 30 m ² Pa/W	Level 2
EN ISO 13688:2013/A1:2021	Requirements	Results
pH Determination	3,5<pH<9,5	Pass
Color fastness to perspiration acid and alkaline	Grade 4	Pass
Determination of carcinogenic aromatic amines	N/A	Pass
Dimensional variation	± 3%	Pass
EN 1149-5:2018 (read use paragraph)	Requirements	Results
Semi-Attenuation threshold of charge (UNI EN 1149-3)	T ₅₀ < 4s	Pass

EU DECLARATION OF CONFORMITY:

The declaration of conformity is attached to this informative note

MEANING OF THE MARKING:  mark is a guarantee of free circulation in the trade of products and goods within the European Economic Community. The CE marking on the product means that the product meets the essential requirements of Regulation (EU) 2016/425.

**DICHIARAZIONE DI CONFORMITA' UE
(Allegato IX al Regolamento (UE) 2016/425)**

1. DPI:
Completo antincendio composto da Giaccone PRO o varianti Giaccone PRO MAX IRS, Giaccone OMEGA IRS, Giaccone OMEGA MAX IRS da indossare obbligatoriamente con Sovrapantalone PRO o in alternativa Sovrapantalone PRO MAX
2. Nome e indirizzo del fabbricante:
SAFCO ITALIA Srl Via Del Canneto 27/29 (BS)
3. La presente dichiarazione di conformità è rilasciata sotto l'esclusiva responsabilità del fabbricante:
SAFCO ITALIA Srl Via Del Canneto 27/29 (BS)
4. Oggetto della dichiarazione:
Completo antincendio composto da Giaccone PRO IRS o varianti Giaccone PRO MAX IRS, Giaccone OMEGA IRS, Giaccone OMEGA MAX IRS da indossare obbligatoriamente con Sovrapantalone PRO o in alternativa Sovrapantalone PRO MAX
5. L'oggetto della dichiarazione di conformità di cui al punto 4 è conforme al **Regolamento (UE) 2016/425**
6. Valutazione effettuata in base alle seguenti norme armonizzate:
CON DISPOSITIVO CINGHIA IRS SAF-TEX SYSTEM SLACCIATO E CORRETTAMENTO RIPOSTO NELLA COULISSE D'ALLOGGIO E ASOLE APERTOURA CORRETTAMENTE CHIUSE :
UNI EN ISO 13688:2022
UNI EN 469:2020
UNI EN 1149-5:2018

CON DISPOSITIVO CINGHIA IRS SAF-TEX SYSTEM CORRETTAMENTE ALLACCIATO:
UNI EN ISO 13688:2022
UNI EN 469:2020
UNI EN 1498 :2007
UNI EN 358 :2019
7. Organismo Notificato che ha svolto l'esame UE del tipo (modulo B):
ANCCP, Organismo notificato n. 0302
che ha rilasciato il certificato di esame UE del tipo n. PPE-1718-20677-CERT
8. [Per i DPI di III^a categoria]
Il DPI è oggetto della procedura di valutazione della conformità
Modulo C 2
Conformità al tipo basata sul controllo interno della produzione unito a prove del prodotto sotto controllo ufficiale effettuate ad intervalli casuali sotto la sorveglianza dell'organismo notificato o sistema di controllo della produzione:
ANCCP 0302

Firmato a nome e per conto di:

SAFCO ITALIA Srl

Luogo e data del rilascio:

Borgosatollo 03/11/2022

Maurizio Pastore, Presidente Cda

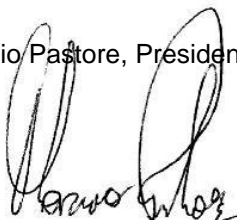

EU DECLARATION OF CONFORMITY UE (Annex IX of Regulation (EU) 2016/425)

1. PPE:
Firefighting complete composed by Jacket PRO IRS or variants Jacket PRO MAX IRS, Jacket OMEGA IRS, Jacket OMEGA MAX IRS to be worn mandatory with Trousers PRO or alternatively Trousers PRO MAX
2. Name and address of the manufacturer:
SAFCO ITALIA Srl Via Del Canneto 27/29 (BS)
3. This declaration of conformity is issued under the sole responsibility of the manufacturer:
SAFCO ITALIA Srl Via Del Canneto 27/29 (BS)
4. Object of the declaration:
Firefighting complete composed by Jacket PRO IRS or variants Jacket PRO MAX IRS, Jacket OMEGA IRS, Jacket OMEGA MAX IRS to be worn mandatory with Trousers PRO or alternatively Trousers PRO MAX
5. The object of the declaration described in point 4 is in conformity with the relevant **Regulation (EU) 2016/425**
6. References to the relevant harmonised standards used:
WITH IRS SAF-TEX SYSTEM UNFASTENED AND CORRECTLY STORED IN ITS COLIISSE DEFAULT PLACE AND FASTENERS CLOSED PROPELY :
EN ISO 13688:2013/A1:2021
EN 469:2020
EN 1149-5:2018

WITH IRS SAF-TEX SYSTEM FASTENED APPROPRIATELY :
EN ISO 13688:2013/A1:2021
EN 469:2020
EN 1498 :2006
EN 358 :2018
7. The notified body which has performed the EU type-examination (Module B) is:
ANCCP 0302
And issued the EU type-examination certificate No. PPE-1718-20677-CERT
8. [For 3rd category PPE]
The PPE is subject to the conformity assessment procedure
Module C 2
conformity to type based on internal production control plus supervised product checks at random intervals or production system control under surveillance of the notified body:
ANCCP 0302

Signed for and on behalf of

SAFCO ITALIA Srl

Place and date of issue:

Borgosatollo, 3rd November 2022

Maurizio Pastore Presidente Cda

